

9012/ Z000 Mode d'emploi

MENU

Appuyer sur la tige pour changer de mode.

TIME 1

TIME 2

ALARM

CHRONO

COMPASS

TIME 1
00 01
07:38'22

TIME 2
00 01
03:38'22

ALARM
-- 01
00:00'88

CHR
00 01
00'00"00

COMP
00 01
02:00'88

SYNCHRONISATION DES AIGUILLES

De n'importe quel mode, appuyer sur la tige au moins 3 secondes : le mouvement entre en mode synchronisation des aiguilles.



Appuyer sur la tige pour sortir du mode

FONCTION TIME1

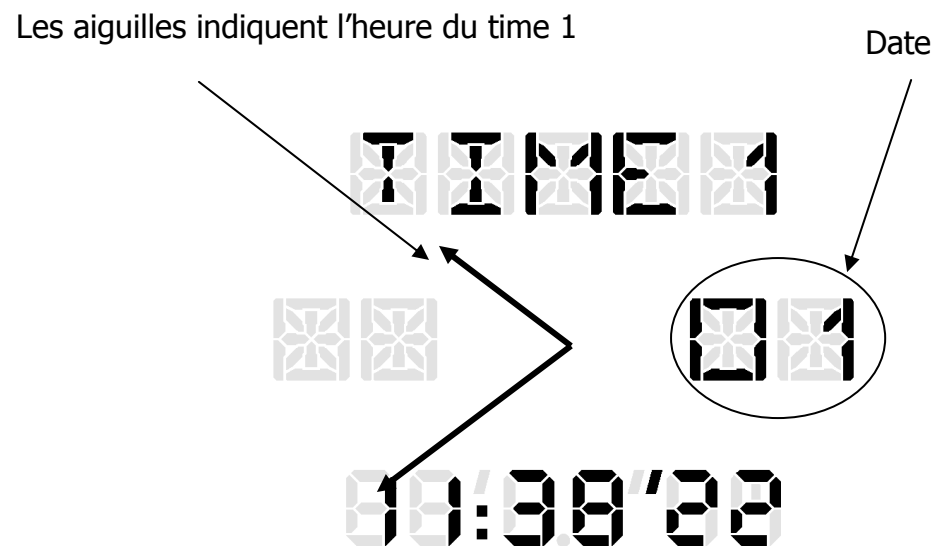

Actions:

- A: Non utilisé
- A 1 second: Non utilisé
- B: Dégagement de l'afficheur
- B 1 second: Réglage du Time 1, Date et des paramètres
- A + B: Non utilisé

Pour régler l'heure locale, la date et les paramètres, Tirer la tige depuis n'importe quel mode ou appuyer sur B au moins une seconde depuis le mode Time, les aiguilles sont placées de manière à dégager l'afficheur.

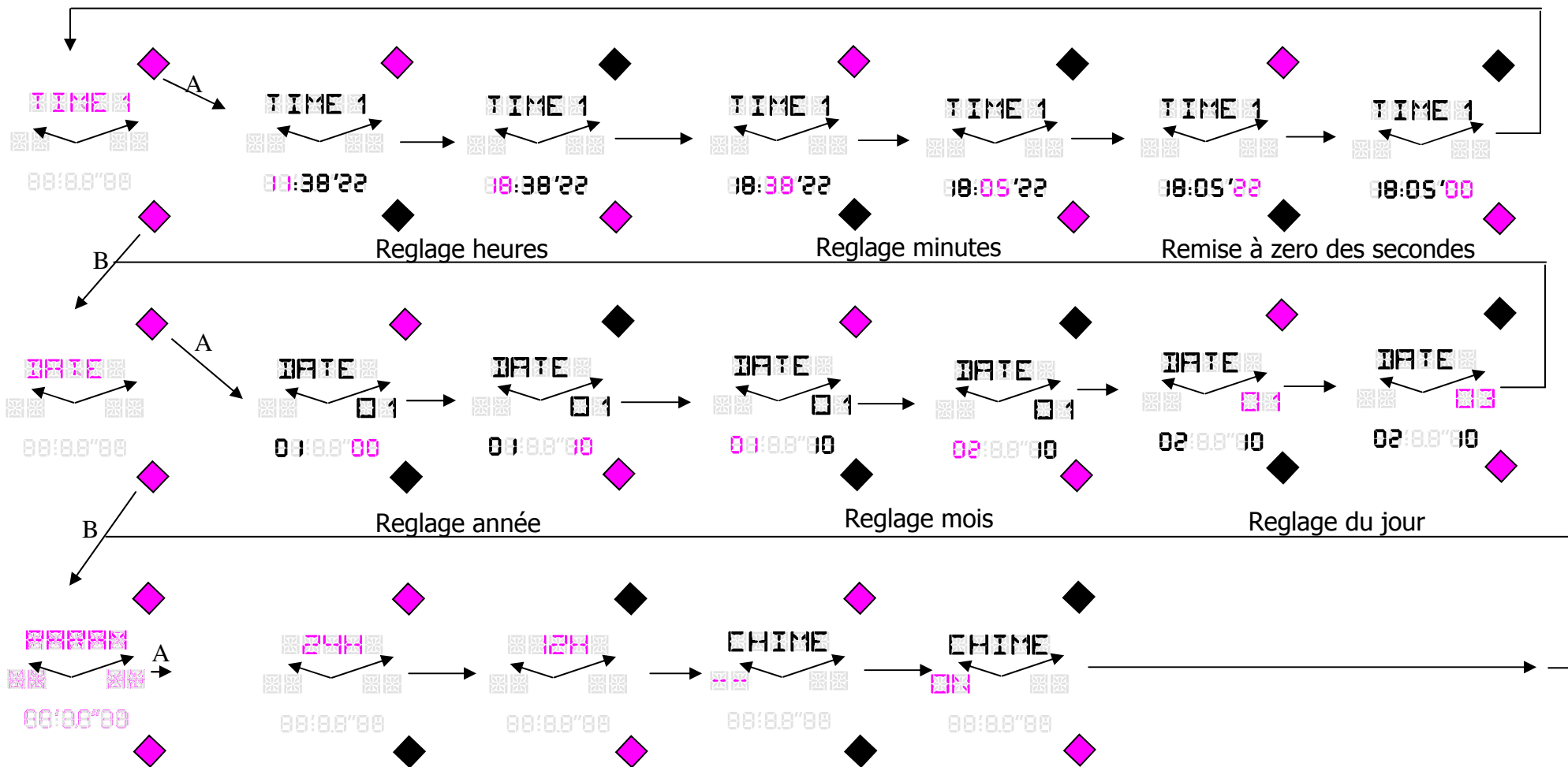

Note: Pour sortir de ce mode: Si l'entrée s'est faite par B attendre 5 secondes ou presser la tige.
Si la tige a été tirée : la remettre en place.

FONCTION TIME2

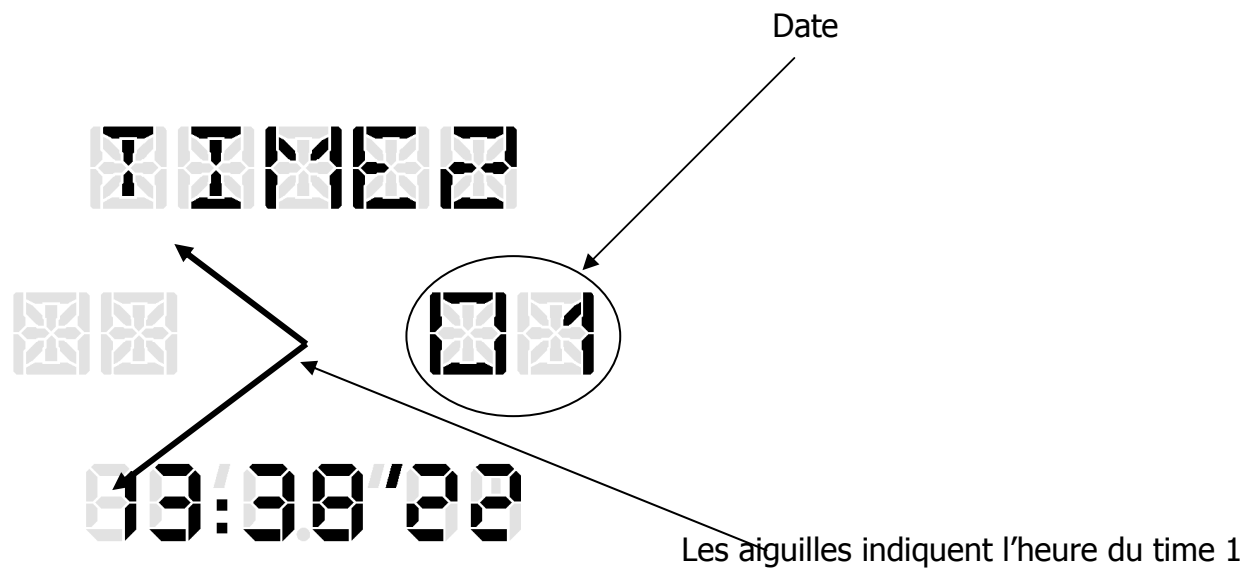

Actions:

- A: Non utilisé
- A 1 second: Non utilisé
- B: Dégagement de l'afficheur
- B 1 second: Reglage du time 2
- A + B: Fonction voyager

Pour régler le time 2 appuyer sur B pendant 2 secondes.

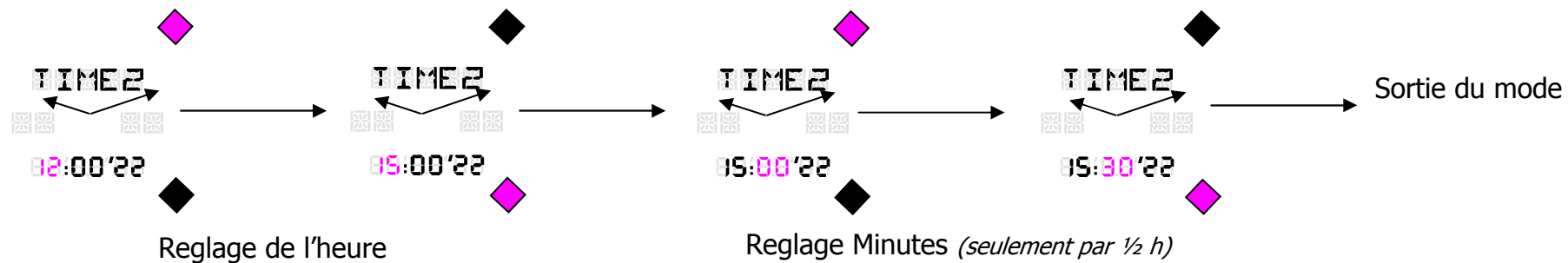

Pour sortir du mode on peut aussi appuyer sur la tige ou attendre 5 secondes.

FONCTION ALARME

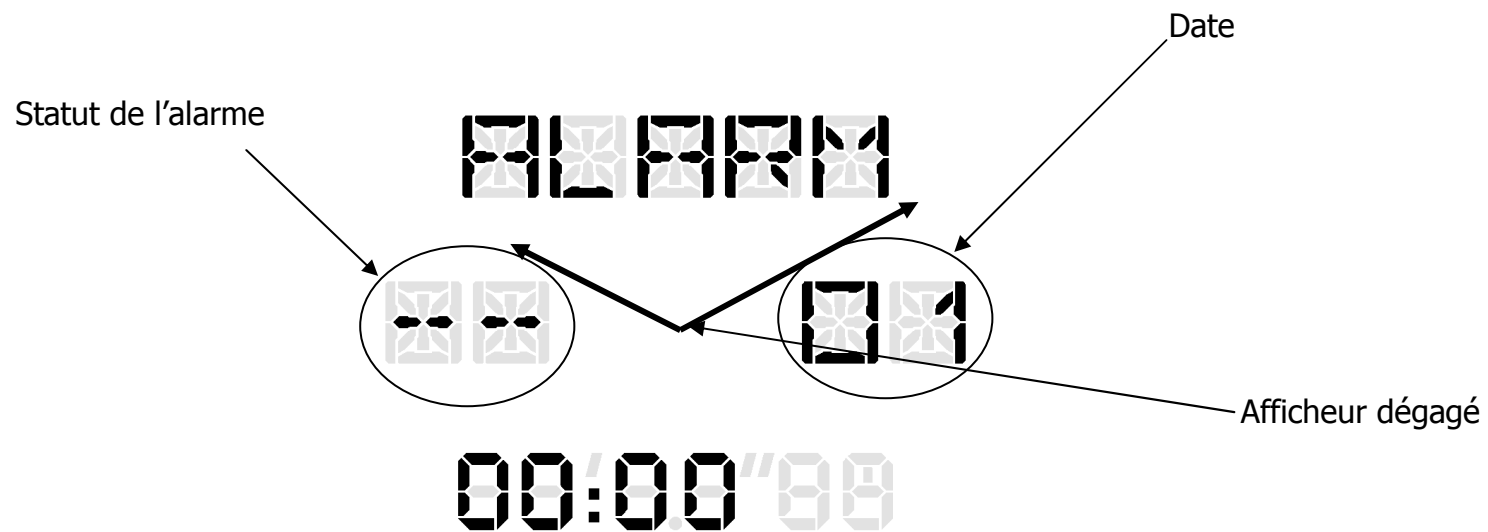

Actions:

- A: Change le statut de l'alarme
- A 1 second: Non utilisé
- B: Dégage l'afficheur
- B 1 second: Alarm setting
- A + B: Non utilisé

Pour régler l'heure d'alarme appuyer au moins une seconde sur le bouton B.

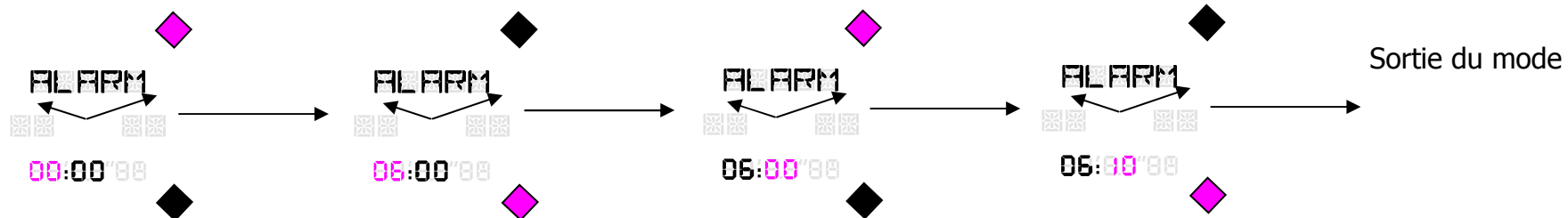

Pour sortir du mode on peut aussi appuyer sur la tige ou attendre 5 secondes.

FONCTION CHRONO

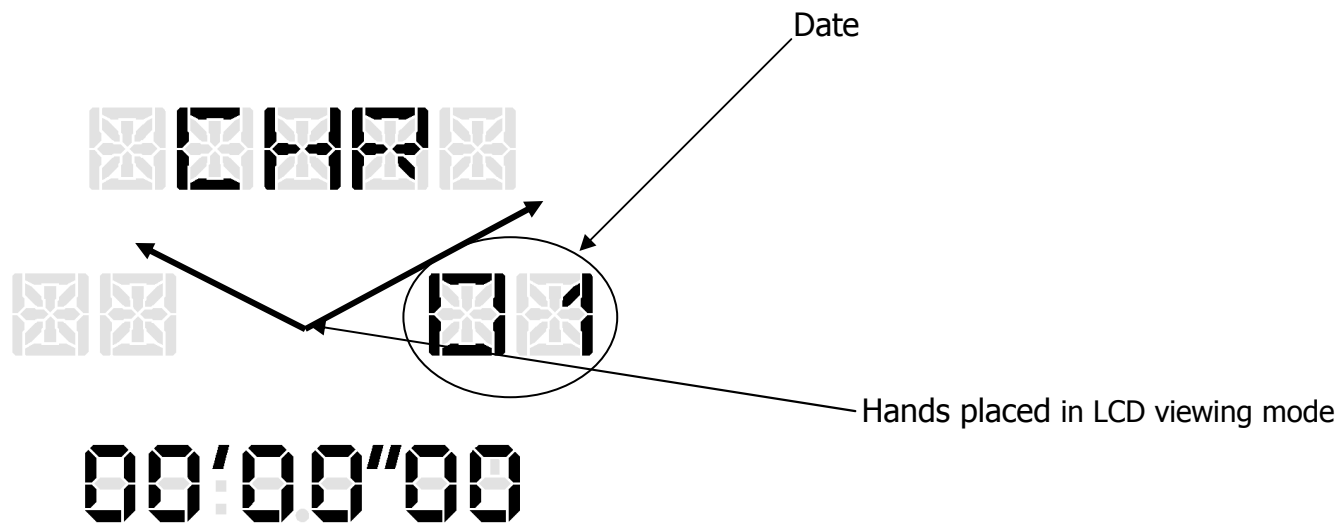

Actions:

Chaque action dégage l'afficheur pour 20 secondes
Lire la description ci-dessous.

1. Mesure d'un temps écoulé

Appuyer sur A pour démarrer le chrono. Appuyer sur A pour arrêter le chrono, L'afficheur indique le temps écoulé.
Appuyer sur B pour effectuer un reset.

2. Mesure de temps cumulés

Même opérations qu'en **1.** mais remplacer "appuyer sur B" par appuyer sur A pour relancer le chrono.

3. Lecture d'un temps partiel lorsque le chrono est figé

Appuyer sur A pour démarrer le chrono.
Appuyer sur B pour geler l'affichage.
Appuyer sur B pour dégeler l'affichage, le chrono ne s'arrête pas de tourner.

4. Mesure d'un second temps

Cette opération est un combiné de 2 autres:

- Appuyer sur A pour démarrer le chrono
- Appuyer sur B pour geler l'affichage (Le chrono continue de tourner)
- Appuyer sur A (Les pictogrammes ne clignotent plus car le chrono est arrêté)
- Appuyer sur B pour dégeler le chrono : L'afficheur indique le temps écoulé depuis le début du chronométrage.
- Appuyer sur B pour reset

FONCTION COMPAS

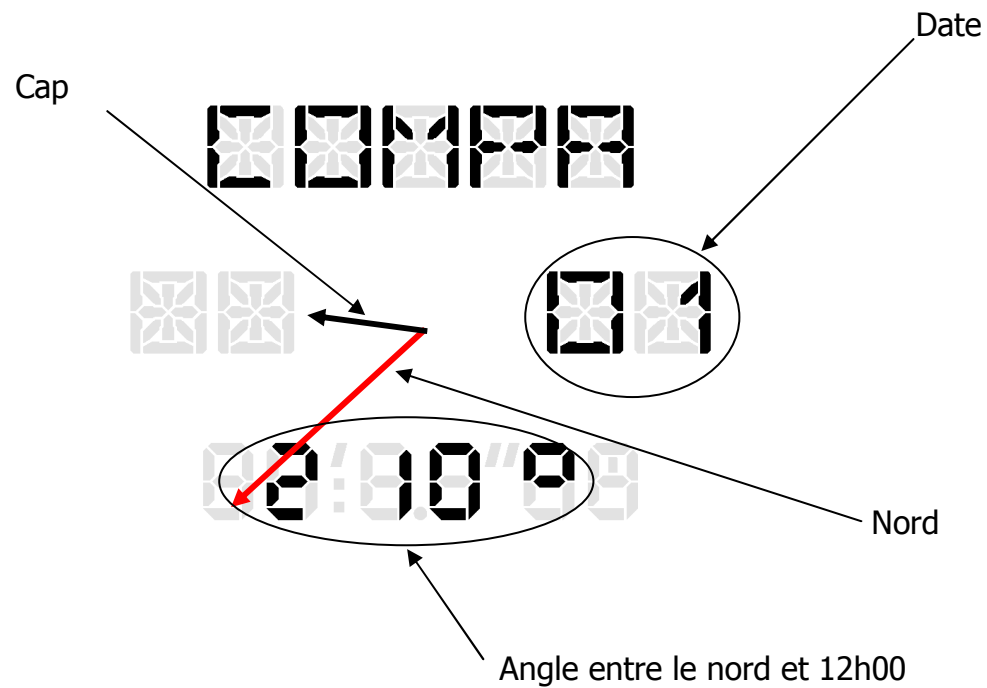

Actions:

- A: Demarre mesures pour 20s
- A 1 second: réglage du cap
- B: Non utilisé
- B 1 second: Reglage de la déclinaison et calibration
- A + B: Non utilisé
- Lorsque le compass est en veille les aiguilles sont placées à l'heure du time1

Pour régler le cap appuyer sur A au moins une seconde.

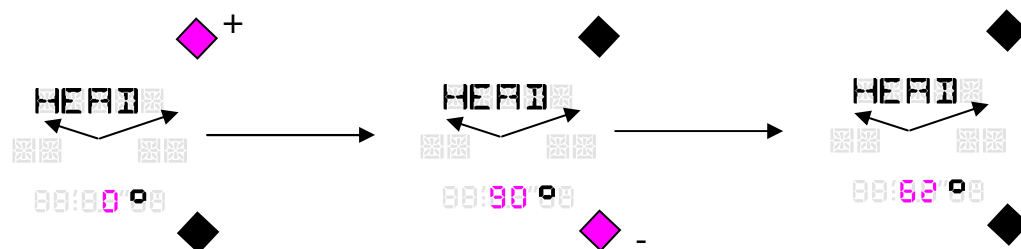

Pour sortir du mode appuyer sur la tige ou attendre 5 secondes.

Pour les réglages et la calibration du compas appuyer sur B au moins 1 seconde.

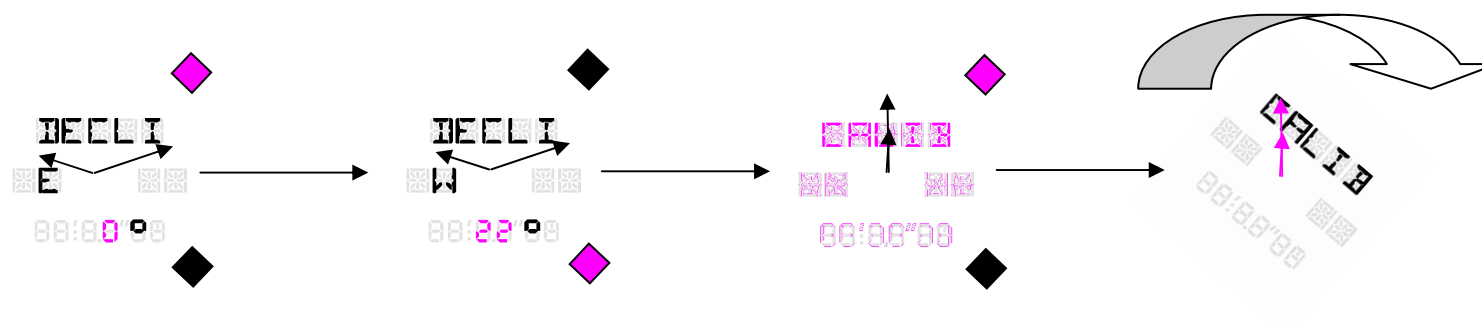

La déclinaison peut être réglée entre 40° Est et 40° Ouest

Pour Calibrer le compas tourner le mouvement à plat de manière à ce que les aiguilles restent en face de vous. Une fois la calibration terminée le mouvement sort automatiquement du réglage.

Pour sortir du mode on peut appuyer sur la tige ou attendre 5 secondes.

BATTERIE FAIBLE

Lorsque la batterie est faible, toutes les fonctions sont désactivées et les aiguilles se placent à 12h00.
Batt clignote.
Si l'alarme est active elle le restera jusqu'à ce qu'elle sonne.

